

ebm-papst

DC-Lüfter Specials



ebmpapst

engineering a better life

DC-Lüfter

Specials

	Seite
Technische Informationen	262
Tachosignale	264
Alarmsignale	266
Drehzahlvorgabe / Steuereingänge	270
FanCheck	273

Kühlleistung und Effizienz

Größere Leistungskonzentration, zunehmende Miniaturisierung und extreme Packungsdichten von Elektronikbauteilen stellen hohe Ansprüche an Kühlleistung und Effizienz von Lüftern. Gefragt ist daher die intelligente und platzsparende Einbindung des Lüfters in die Gerätekonfiguration:

- Kühlung maßgeschneidert und situationsangepasst auf Abruf.
- Programmierbare Kühlung durch Vorgabe von Drehzahlprofilen.
- Funktionstransparenz durch vollständige, dialogfähige Überwachung in allen Betriebssituationen.

Standardlüfter in der Elektronik Kühlung haben sich millionenfach bewährt.

Mit konstanter Drehzahl und einem entsprechend hohem Geräusch liefern sie fortwährend den für den Extremfall notwendigen Luftstrom. Dieser Extremfall tritt aber – wenn überhaupt – nur in einem Bruchteil der Anwendungsdauer auf. Gefragt ist der intelligente Lüfter, der sich selbsttätig der aktuellen Kühlnotwendigkeit anpasst.

ebm-papst bietet intelligente Kühlkonzepte, die optimal auf die Praxisanforderungen abgestimmt sind. Zum Beispiel:

Drehzahlanpassung über Temperatursensor

Die Antwort von ebm-papst: Ein komplettes Programm von DC-Lüftern mit temperaturgeführter Drehzahlanpassung mittels Temperatursensor – in vielen Standardabmessungen verfügbar. Die Installation ist denkbar einfach. Über einen Temperatursensor, entweder extern über eine frei ausgeführte Litze beliebig positionierbar, oder intern direkt in der Lüfternabe im Luftstrom, erhält die Regelelektronik ihre thermischen Informationen zur Drehzahlanpassung – stufenlos und verlustfrei. Diverse Temperatursensoren finden Sie auf der Seite 270.

DC-Lüfter mit separatem Steuereingang

Eine Drehzahlregelung oder -steuerung ist auch mit DC-Lüftern möglich, die über einen separaten Steuereingang verfügen. So ist z. B. eine Drehzahlvariation über eine Steuerspannung oder über ein pulsweiten-moduliertes Signal realisierbar. Diese Möglichkeiten werden vor allem in Geräten genutzt, die entsprechende Standardschnittstellen aufweisen und eine lastabhängige Variation der Lüfter notwendig machen.

Tachosignal

DC-Lüfter mit Tachosignal.

Der integrierte „elektronische Tacho“ liefert kontinuierlich ein Ist-Drehzahlsignal zur externen Auswertung. Über eine sehr einfache kundenseitige Signalauswertung ist der Anwender jederzeit über die aktuelle Lüfterdrehzahl informiert. Das Tachosignal wird über eine separate Litze ausgeführt.

Alarmsignal

Für Anwendungen, die einen überwachten Lüfterbetrieb mit Alarmsignal erfordern, hält ebm-papst eine Vielzahl unterschiedlichster Alarmsignalvarianten bereit. Je nach Lüfterausführung handelt es sich dabei um ein statisches, bereits ausgewertetes, oder schnittstellenfähiges High- oder Low-Dauersignal. Das Alarmsignal wird über eine separate Litze ausgeführt.

Leistungsstarker DC-Motor

Lüfter mit dreiphasigem DC-Motor und mikroprozessorgesteuerter Motorelektronik. Das Drehmoment dieser Motoren ist nahezu unabhängig von der Rotorposition, was zu einer enormen Laufruhe des Lüfters führt. Die Drehzahl dieser Lüfter kann mit PWM, Analog Spannung oder Temperatur über einen sehr breiten Drehzahlbereich gesteuert werden.

Optional können die Lüfter mit reversierbarer Drehrichtung und aktivem Bremsbetrieb geliefert werden.

Auf lange Sicht robust

Unsere Ventilator- und Lüfterlösungen bieten auch bei harten Umgebungsbedingungen maximale Betriebssicherheit und sind extrem langlebig. Sie trotzen sowohl Temperaturwechseln, hohen Luftfeuchtigkeiten als auch UV-Licht. Das können wir mit Sicherheit sagen, weil wir jede unserer Lösungen folgenden freiwilligen, überaus anspruchsvollen Tests unterziehen:

- Schock- und Vibrationstest
- Korrosionstest
- Highly Accelerated Life Test (HALT)
- Temperatur-Wechsel-Regen-Test
- EMV-Test

Tachosignale

Tachosignal /2

- Drehzahlproportionales Rechtecksignal zur externen Drehzahlüberwachung des Lüftermotors
- 2, 3 oder 6 Impulse pro Umdrehung
- Open-Collector-Signalausgang
- Sehr weiter Betriebsspannungsbereich
- Einfache Anpassung an Anwenderschnittstelle
- Anschluss über separate Litze
- Das Tachosignal dient auch als wichtige Vergleichsgröße zur Einstellung und Haltung der Soll-Drehzahl bei einer interaktiven oder geregelten Kühlung mit einem oder mehreren Lüftern im Verbund

Elektrischer Anschluss

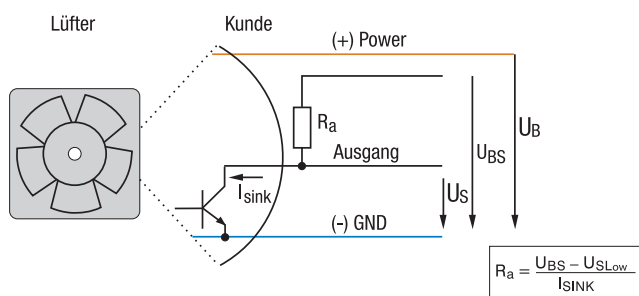

Alle Spannungen gegen Ground gemessen. Externer Arbeitswiderstand R_a von U_s nach U_{BS} erforderlich.

Optional lieferbar

- Galvanisch getrennter Tacho-Signalkreis
- Unterschiedliche Spannungspotenziale für Leistungs- und Logikkreis

Signaldaten

	Tachosignal $U_{S,Low}$	Bedingung I_{sink}	Tachosignal $U_{S,High}$	Tachobetriebsspannung $U_{BS,max.}$	Zul. Sinkstrom $I_{sink,max.}$	Pulse/ Umdrehung*
Variante	VDC	mA	VDC	VDC	mA	
12 / 24 V	≤ 0,4	2	≤ 30	30	4	2
48 V	≤ 0,4	2	≤ 60	60	4	2

Änderungen vorbehalten.

Standardwerte, können bei manchen Baureihen abweichen. * Bedingt durch die Motorelektronik sind auch andere Werte realisierbar z. B. 3 oder 6.

Tachosignal /12

- Drehzahlproportionales Rechtecksignal zur externen Drehzahlüberwachung des Lüftermotors
- 2, 3 oder 6 Impulse pro Umdrehung
- TTL-kompatibel
- Pull-up-Widerstand integriert
- Anschluss über separate Litze
- Das Tachosignal dient auch als wichtige Vergleichsgröße zur Einstellung und Haltung der Soll-Drehzahl bei einer interaktiven oder geregelten Kühlung mit einem oder mehreren Lüftern im Verbund

Elektrischer Anschluss

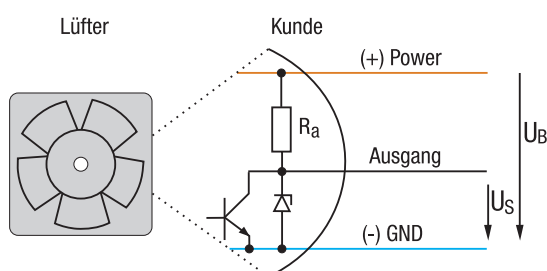

Alle Spannungen gegen Ground gemessen.

Optional lieferbar

- Galvanisch getrennter Tacho-Signalkreis
- Unterschiedliche Spannungspotenziale für Leistungs- und Logikkreis

Signaldaten

	Tachosignal $U_{S,Low}$	Bedingung I_{sink}	Tachosignal $U_{S,High}$	Bedingung I_{source}	Zul. Sinkstrom $I_{sink,max.}$	Pulse/ Umdrehung*
Variante	VDC	mA	VDC	mA	mA	
12 / 24 / 48 V	≤ 0,4	1	2,5–5,5	1	1	2

Änderungen vorbehalten.

Standardwerte, können bei manchen Baureihen abweichen. * Bedingt durch die Motorelektronik sind auch andere Werte realisierbar z. B. 3 oder 6.

Signal-Ausgangsspannung

Standardsignal für alle Typen (Ausnahmen siehe unten)

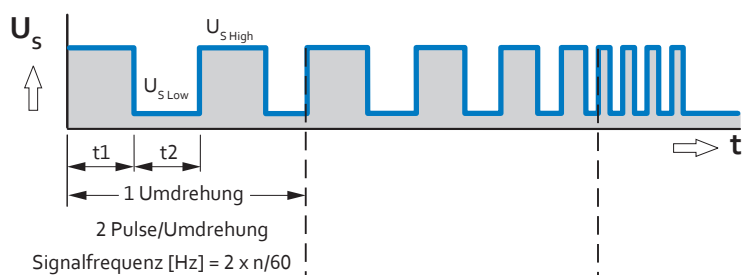

Für Lüfter mit Multi-Options-Steuereingang sowie 4100 NH7, NH8 und 3250 J

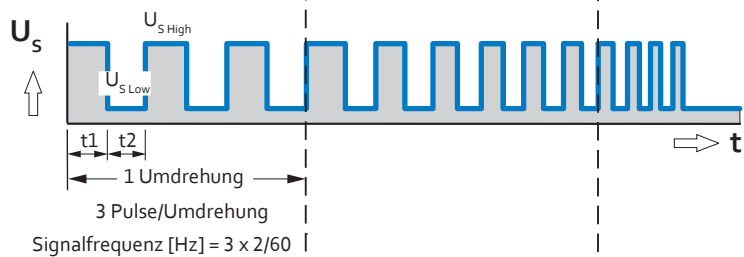

Alle TD Lüfter z.B. 6300TD

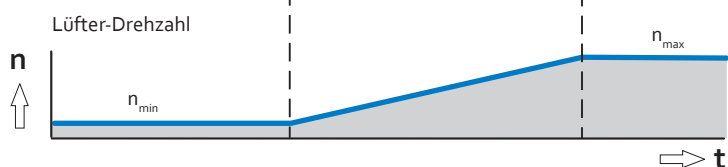
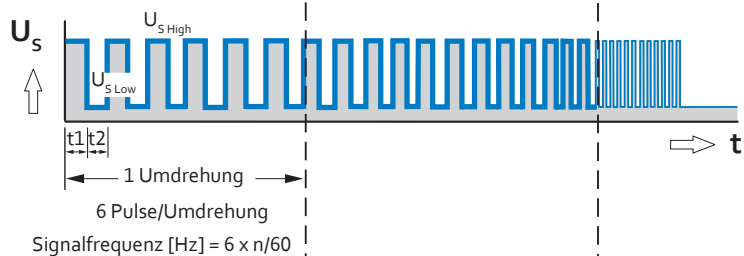

Hinweis

Bei diesen Lüfter-Specials sind Abweichungen hinsichtlich Temperaturbereich, Spannungsbereich und der Leistungsaufnahme im Vergleich zu den Standardlüftern möglich.

Alarmsignale

Alarmsignal /17 Grenzdrehzahl

- Alarmsignal zur Überwachung der Drehzahl
- Signalausgang über Open-Collector
- Bei störungsfreiem Betrieb innerhalb des zulässigen Spannungsbereiches gibt der Lüfter ein High-Dauersignal ab
- Low-Signal bei Unterschreitung der Grenzdrehzahl
- Nach Beseitigung der Störung kehrt der Lüfter zu seiner Soll-Drehzahl zurück; das Alarmsignal liegt wieder auf High

Optional lieferbar

- Integrierte Signalspeicherung zur nachträglichen Erkennung von Kurzzeitstörungen (Latch)
- Alarmschaltkreis Open-Collector oder TTL
- Galvanisch getrennt für größtmögliche Gerätesicherheit; Defekte im Leistungskreis sind ohne Auswirkung auf den Alarmschaltkreis

Elektrischer Anschluss

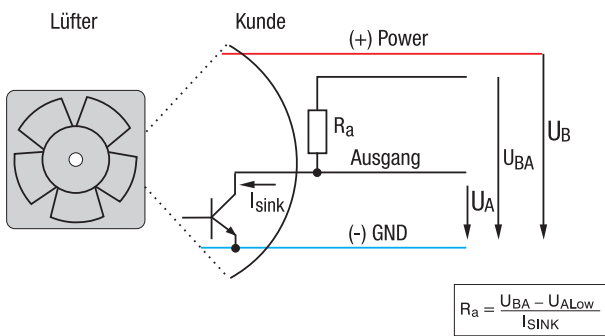

Alle Spannungen gegen Ground gemessen. Externer Arbeitswiderstand R_a von U_A nach U_{BA} erforderlich.

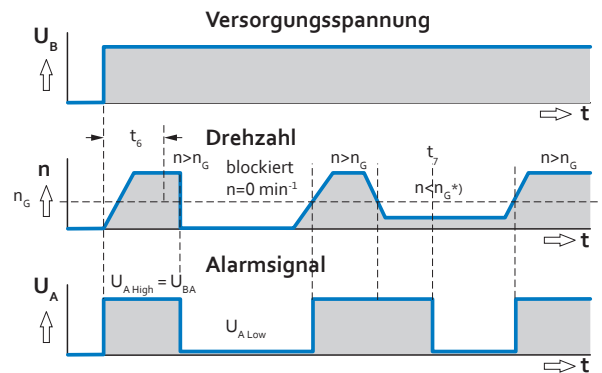

t_6 = Alarmsignal-Unterdrückung im Anlauf; t_7 = Alarmhochlaufverzögerungszeit
* $n < \text{Grenzdrehzahl } n_G$ durch Bremsen oder Blockieren

Alarmsignal /19 Grenzdrehzahl

- Alarmsignal zur Überwachung der Drehzahl
- Signalausgang über Open-Collector
- Bei störungsfreiem Betrieb innerhalb des zulässigen Spannungsbereiches gibt der Lüfter ein Low-Dauersignal ab
- High-Signal bei Unterschreitung der Grenzdrehzahl
- Nach Beseitigung der Störung kehrt der Lüfter zu seiner Soll-Drehzahl zurück; das Alarmsignal liegt wieder auf Low

Optional lieferbar

- Integrierte Signalspeicherung zur nachträglichen Erkennung von Kurzzeitstörungen (Latch)
- Alarmschaltkreis Open-Collector oder TTL
- Galvanisch getrennt für größt mögliche Gerätesicherheit; Defekte im Leistungskreis sind ohne Auswirkung auf den Alarm schaltkreis

Elektrischer Anschluss

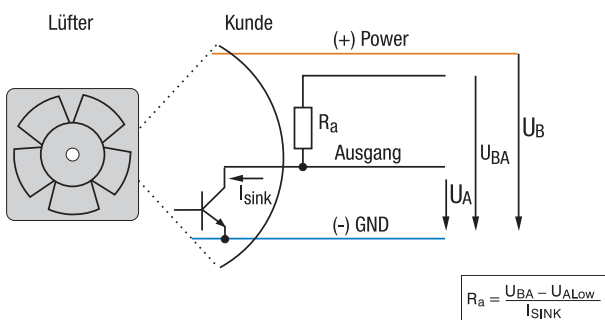

Alle Spannungen gegen Ground gemessen. Externer Arbeitswiderstand R_a von U_A nach U_{BA} erforderlich.

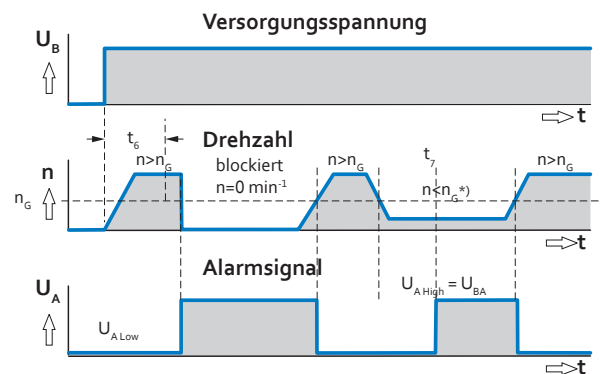

t_6 = Alarmsignal-Unterdrückung im Anlauf; t_7 = Alarmhochlaufverzögerungszeit
* $n < \text{Grenzdrehzahl } n_G$ durch Bremsen oder Blockieren

Alarmsignaldaten

Variante	Alarmausgangsspannung $U_{A,Low}$	Bedingung	Bedingung I_{sink}	Alarmausgangsspannung $U_{A,High}$	Bedingung	Bedingung I_{source}	Alarmbetriebsspannung $U_{BA,max}$	Max. zulässiger Sinkstrom
	VDC		mA	VDC		mA	VDC	mA
12 / 24 V	$\leq 0,4$	$n > n_G$	2	≤ 30	$n > n_G$	0	30	10
48 V	$\leq 0,4$	$n > n_G$	2	≤ 60	$n > n_G$	0	60	10

Änderungen vorbehalten.

Standardwerte, können bei manchen Baureihen abweichen.

Wählbare Parameter:

- Grenzdrehzahl
- t6 Alarmsignal-Unterdrückung im Anlauf
- t7 Alarmhochlaufverzögerungszeit

Bei bestehenden Varianten sind die Alarmsignaldaten im Produktdatenblatt hinterlegt.

Hinweis

Bei diesen Lüfter-Specials sind Abweichungen hinsichtlich Temperaturbereich, Spannungsbereich und der Leistungsaufnahme im Vergleich zu den Standardlüftern möglich.

Alarmsignale

Alarmsignal /37 Go- / NoGo-Alarm

- Alarmsignal zur Überwachung der Drehzahl
- Signalausgang über Open-Collector
- Bei störungsfreiem Betrieb innerhalb des zulässigen Spannungsbereiches gibt der Lüfter ein High-Dauersignal ab
- Low-Signal bei Unterschreitung der Grenzdrehzahl
- Nach Beseitigung der Störung kehrt der Lüfter zu seiner Soll-Drehzahl zurück; das Alarmsignal liegt wieder auf High

Optional lieferbar

- Alarmschaltkreis TTL-kompatibel

Elektrischer Anschluss

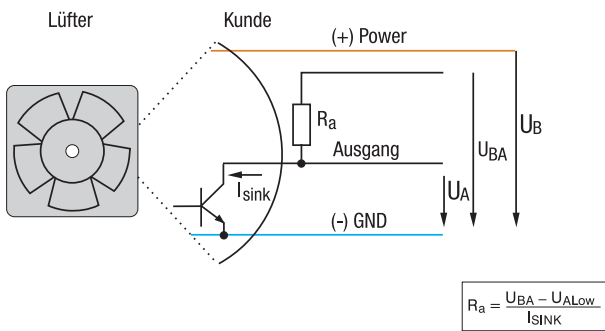

Alle Spannungen gegen Ground gemessen. Externer Arbeitswiderstand R_s von U_A nach U_{BA} erforderlich.

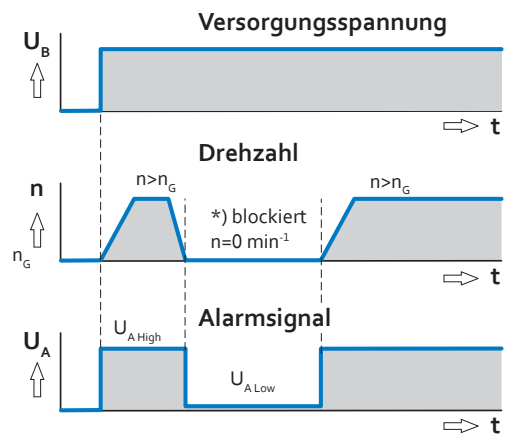

* Grenzdrehzahl $n_G = 0 \text{ min}^{-1}$

Alarmsignal /39 Go- / NoGo-Alarm

- Alarmsignal zur Überwachung der Drehzahl
- Signalausgang über Open-Collector
- Bei störungsfreiem Betrieb innerhalb des zulässigen Spannungsbereiches gibt der Lüfter ein Low-Dauersignal ab
- High-Signal bei Unterschreitung der Grenzdrehzahl
- Nach Beseitigung der Störung kehrt der Lüfter zu seiner Soll-Drehzahl zurück; das Alarmsignal liegt wieder auf Low

Elektrischer Anschluss

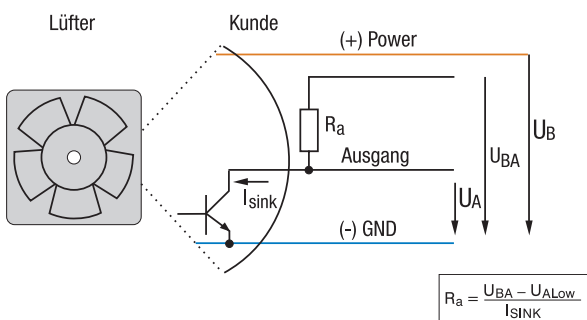

Alle Spannungen gegen Ground gemessen. Externer Arbeitswiderstand R_s von U_A nach U_{BA} erforderlich.

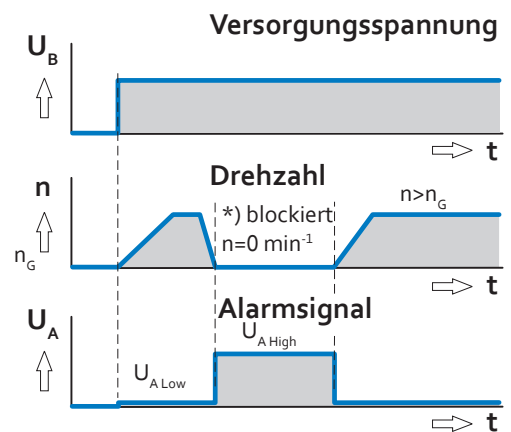

* Grenzdrehzahl $n_G = 0 \text{ min}^{-1}$

Alarmsignaldaten

Variante	Alarmausgangsspannung	Bedingung	Bedingung	Alarmausgangsspannung	Bedingung	Bedingung	Alarmbetriebsspannung	Max. zulässiger Sinkstrom
	$U_{A,Low}$		I_{sink}	$U_{A,High}$		I_{source}	$U_{BA,max}$	
	VDC		mA	VDC		mA	VDC	mA
12 / 24 V	≤ 0,4	$n > n_G$	2	≤ 30	$n > n_G$	0	30	10
48 V	≤ 0,4	$n > n_G$	2	≤ 60	$n > n_G$	0	60	10

Änderungen vorbehalten.

Standardwerte, können bei manchen Baureihen abweichen.

Bei bestehenden Varianten sind die Alarmsignaldaten im Produktdatenblatt hinterlegt.

Hinweis

Bei diesen Lüfter-Specials sind Abweichungen hinsichtlich Temperaturbereich, Spannungsbereich und der Leistungsaufnahme im Vergleich zu den Standardlüftern möglich.

Drehzahlvorgabe über Temperatursensor

Als Steuergröße dient ein Temperatursensor, welcher entweder im Lüfter integriert oder an einer zusätzlichen Steuerlitze angeschlossen wird.

Externer Temperatursensor Typ T

Ext. NTC-Widerstand Typ LZ370 erforderlich (nicht im Lieferumfang enthalten)

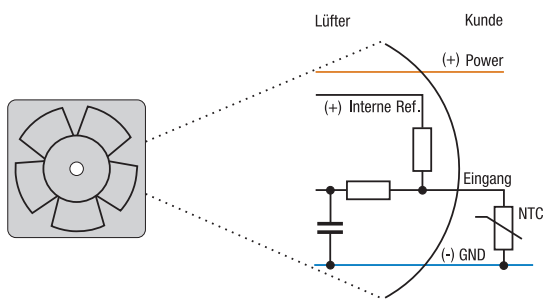

Interner Temperatursensor Typ I

NTC in Lüfternabe integriert

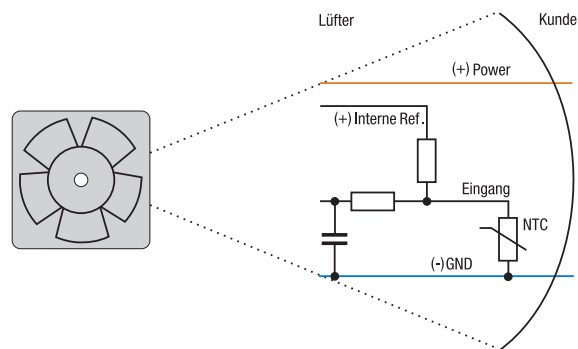

Standard Drehzahl-Temperatur-Kennlinie für Typ T und Typ I

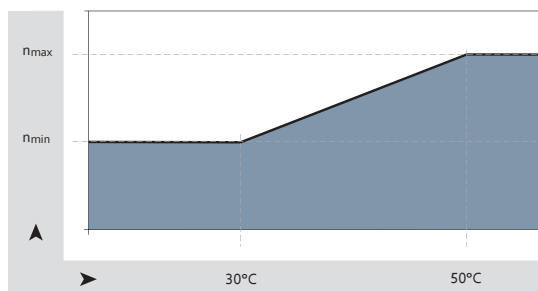

$$n_{\min} \approx \frac{1}{2} n_{\max}$$

$$T_{\min} \approx 30 \text{ }^{\circ}\text{C}; T_{\max} = 50 \text{ }^{\circ}\text{C}$$

Optional mit frei wählbarer Temperatur-Drehzahl-Kennlinie möglich

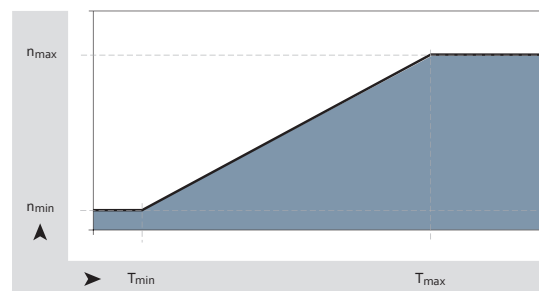

$$n_{\min} \approx 800 \text{ 1/min}$$

$$n_{\max} \text{ modellabhängig}$$

$$T_{\min} \approx 5 \text{ }^{\circ}\text{C}$$

$$T_{\max} \leq 85 \text{ }^{\circ}\text{C, modellabhängig}$$

Drehzahlvorgabe

über Steuerspannung
oder PWM-Signal

Als Steuergröße dient ein PWM-Signal
oder eine analoge Steuerspannung.

Drehzahlvorgabe mittels Steuerspannung Typ A

Standard Regelbereich 0...10V

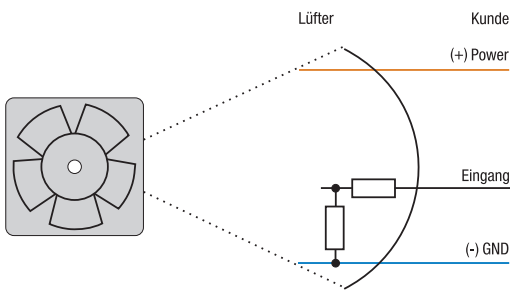

Eingangswiderstand typisch >10 kΩ

Drehzahlvorgabe mittels PWM Typ P

Standard PWM Signal in 2 Ausführungen

- a) PWM Frequenz überwiegend 1...10 kHz (0-100%), Open Collector Eingang
- b) 4-Wire Interface nach Intel Spezifikation für 12 VDC-Lüfter, PWM Frequenz 25 kHz, inkl. Tachosignal /2

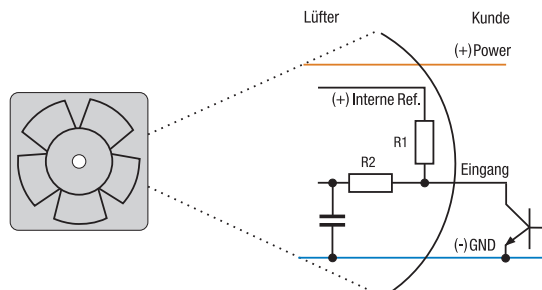

Optional mit Potentiometer

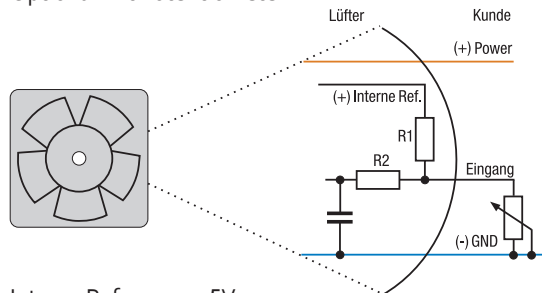

Interne Referenz = +5V
R1 typisch 4.7...10 kΩ
R2 typisch 100 kΩ

Standard Kennlinie P / A

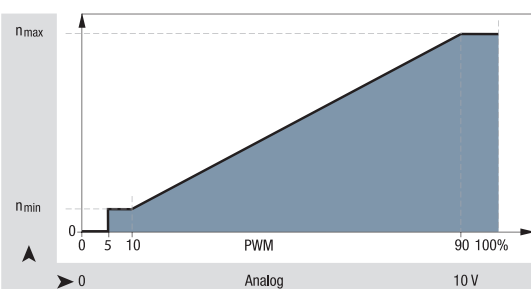

Optional – mit frei wählbarer Drehzahl-Kennlinie P / A möglich

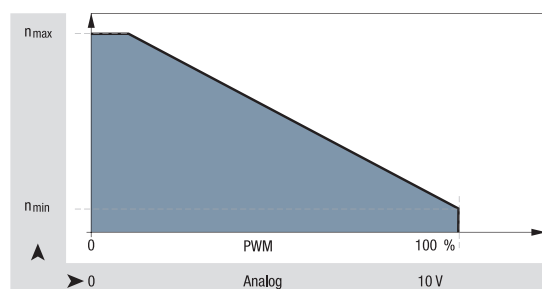

Drehzahlvorgabe

über Multi-Options
Steuereingang

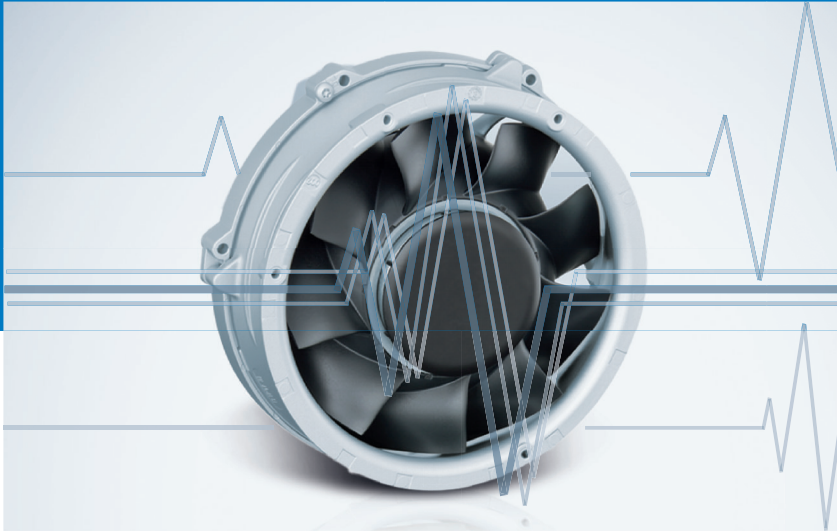

- Eingang kann von dem Kunden wahlweise mit PWM Signal, analoger Spannung, externem Temperaturregelmodul oder Widerstand betrieben werden.
- Die Steuersignal-Drehzahl Charakteristik des Lüfters unterscheidet sich von der Standardkennlinie der A und P Eingänge (vgl. S. 271).
- Zur Erreichung der maximalen Drehzahl muss die Steuerlitze gegen UB geschaltet werden.
- Der Steuereingang wird in der Regel mit einem Open Collector Tacho (Typ /2, vgl. Seite 264) kombiniert.

Drehzahlvorgabe über Multi-Options Steuereingang Typ O

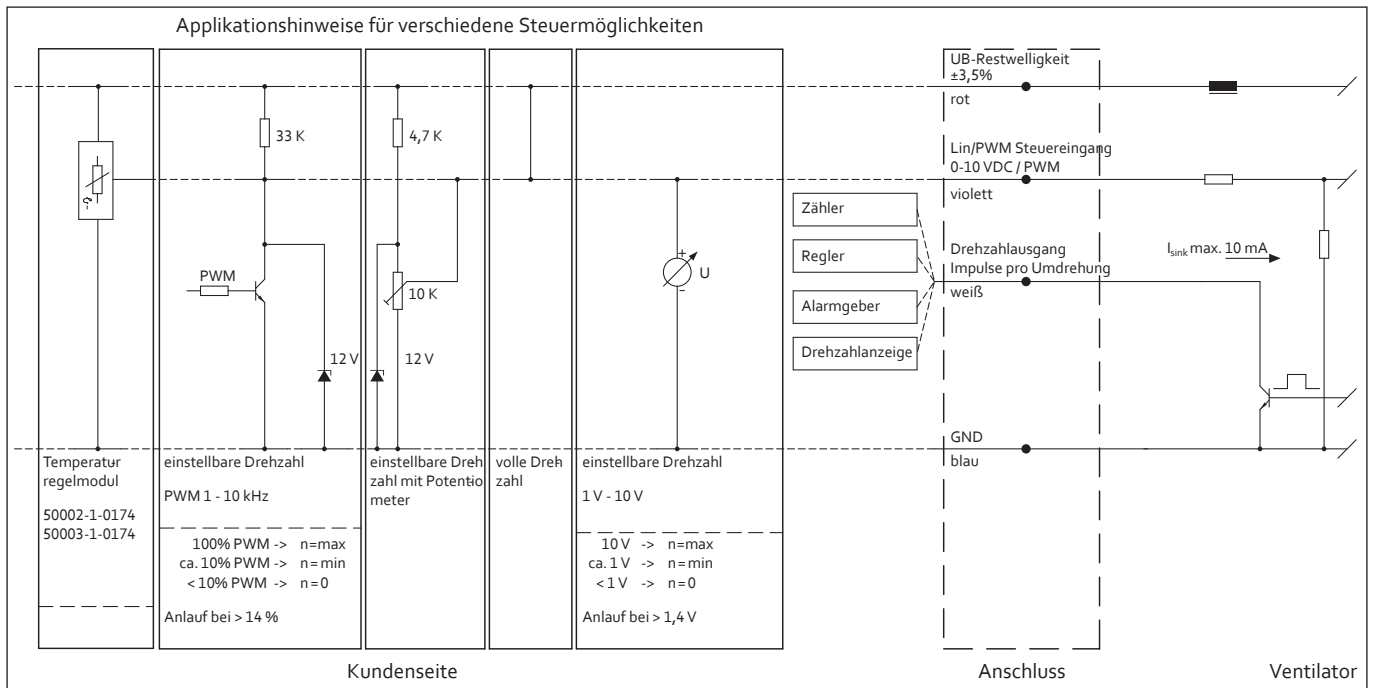

DC-Lüfter - Specials



Leitung	Anschluss	Farbe	Belegung/Funktion
1	+	rot	UB-Restwelligkeit ±3,5 %
	GND	blau	GND

Leitung	Anschluss	Farbe	Belegung/Funktion
1	Tacho	weiß	Drehzahlausgang: 3 Impulse / Umdrehung
	0-10V / PWM	violett	Steuereingang (Impedanz 100 kΩ)

FanCheck

Ready for Restart

FanCheck ist ein in die Lüfterelektronik integriertes Diagnosetool zur Bestimmung der Restlebensdauer eines Lüfters in Abhängigkeit von Temperatur, Drehzahl und voreingestellten Umweltparametern.

FanCheck gibt ein pulsweitenmoduliertes Signal aus, welches die Restlebensdauer des Lüfters widerspiegelt. Die Pulsweite ist hierbei proportional zur Restlebensdauer des Lüfters. Das FanCheck Signal hat bei Lebensdauerende eine Pulsweite von 10 %, bei voller Lebensdauer eine Pulsweite von 90 %.

Grunddaten wie beispielsweise das Lagersystem, Lagerschmierung oder eingesetztes Fett werden vorab als Parameter in die Software eingepflegt.

Der Kunde definiert zudem die Umgebungsbedingungen, wie beispielsweise den Einsatz der Lüfter in feuchten, staubigen und auch verschmutzten Umgebungen; weitere Parameter wie Umgebungstemperatur und Drehzahl werden fortlaufend ermittelt. Auf Basis der gesamten Einflussparameter kann die Software, mittels eines komplexen Algorithmus, die Restlebensdauer für jeden Lüfter individuell berechnen.

Funktionsweise

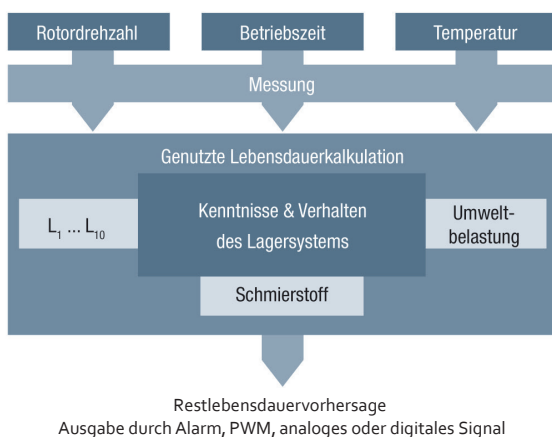

IT-Equipment wie beispielsweise Server, Router oder In-Row Cooling Applikationen müssen zu 100 % einsatzfähig sein. Daher werden Wartungsarbeiten oft im laufenden Betrieb durchgeführt.

Wird dafür ein einzelner Lüfter oder ein Einschub mit mehreren Lüftern außer Betrieb genommen, kann eine heikle Situation entstehen: Die verbleibenden Lüfter sorgen nach wie vor für eine kräftige Luftströmung. Dadurch und durch den Gegendruck der Applikationen wird der außer Betrieb genommene Lüfter durchströmt und fremd angetrieben – wie bei einem Windrad.

Das Problem: Diese Drehzahlen können im Fremdantrieb mehrere tausend Umdrehungen pro Minute betragen und das in gegenläufiger Drehrichtung.

R4R gelingt ein Kraftakt. Durch drehmomentstarke Motoren und modernste Elektronik garantiert es trotzdem den richtigen Anlauf und ermöglicht so eine effiziente und schnelle Systemwartung inklusive Lüftertausch am laufenden System.